



MANUEL D'UTILISATION

TREUILS ÉLECTRIQUES EB9500 / EB12500



TABLE DES MATIÈRES

01. INTRODUCTION.....	2
02. INFORMATIONS GENERALES DE SECURITE	3
03. GARANTIE	4
04. RECEPTION DU MATERIEL	4
05. CONTRE-INDICATIONS D'EMPLOI.....	4
06. PRESENTATION DU MATERIEL.....	6
07. MONTAGE-INSTALLATION	8
08. MISE EN SERVICE-UTILISATION	10
09. ENTRETIEN	13
10. MISE HORS SERVICE	13
11. PIECES DETACHEES.....	14
12. DEPANNAGE	14
13. DECLARATION DE CONFORMITE	15
14. VUES ECLATEES.....	16

01 INTRODUCTION

Cher client,

Nous vous remercions d'avoir choisi ce treuil de haute qualité, conçu et fabriqué selon des spécifications strictes.

Ce manuel réalisé avec la plus grande attention vous donnera toutes les informations nécessaires pour une installation et une utilisation optimale de votre matériel.

Nous vous recommandons d'en prendre connaissance avant toute utilisation et de le conserver à proximité pour toute référence ultérieure.

Nous nous réservons par ailleurs le droit d'y apporter des modifications et ce, sans préavis, dans le cadre de l'amélioration continue de ce matériel.

N'hésitez pas à contacter votre distributeur RUNVA si vous souhaitez d'autres renseignements :



4, rue Michel Hammid
60420 FERRIERES (France)
✉ : contact@hucchez.fr
☎ : 03 44 51 11 33

AVERTISSEMENT

**Lisez, étudiez et suivez toutes les instructions avant d'utiliser cet appareil.
Le non-respect de ces instructions peut entraîner des blessures graves
et/ou des dommages matériels.**

02

INFORMATIONS GENERALES DE SECURITE

Tous les utilisateurs doivent lire attentivement les instructions de mise en service avant la 1ère utilisation. Ces instructions doivent permettre à l'utilisateur de se familiariser avec le treuil et l'utiliser au maximum de ses capacités. Les instructions de mise en service contiennent des informations importantes sur la manière d'utiliser le treuil de façon sûre et correcte. Agir conformément à ces instructions permet d'éviter les dangers, réduire les coûts de réparation, réduire les temps d'arrêt et augmenter la fiabilité et la durée de vie du treuil. La notice d'instruction doit toujours être disponible sur le lieu d'utilisation du treuil. En complément des instructions de mise en service et des réglementations relatives à la prévention des accidents, il faut tenir compte des règles en vigueur en matière de sécurité du travail et professionnelles dans chaque pays.

Le treuil peut développer des forces de traction importantes. S'il est utilisé de manière non sécuritaire ou inappropriée, il peut entraîner des dommages matériels, des blessures graves ou la mort. Tout au long de ce manuel, vous trouverez les symboles suivants indiquant des mises en garde, des avertissements et des dangers. Portez une attention particulière aux notes précédées de ces symboles, car elles sont écrites pour votre sécurité. En tant qu'opérateur, vous avez la responsabilité d'utiliser cet appareil en toute sécurité.

 **MISE EN GARDE**

Cela indique une situation potentiellement dangereuse qui, si elle n'est pas évitée, peut entraîner des blessures mineures ou modérées. Cette notation est également utilisée pour vous alerter contre les pratiques dangereuses.

 **AVERTISSEMENT**

Cela indique une situation potentiellement dangereuse qui, si elle n'est pas évitée, peut entraîner la mort ou des blessures graves.

Ces treuils permettent de déplacer des charges à l'aide d'un câble acier ou synthétique approprié. Ils ont été conçus pour effectuer des opérations de traction dans la limite de la capacité de charge déterminée et avec un coefficient de sécurité de 3 (statique contre rupture brutale).

- La capacité indiquée sur le treuil correspond à la capacité maximale d'utilisation (C.M.U.) ; celle-ci ne doit en aucun cas être dépassée.



CE TREUIL NE PEUT EN AUCUN CAS ETRE UTILISE POUR LE LEVAGE DE CHARGE, LE LEVAGE OU LE DEPLACEMENT DE PERSONNEL.

- Ne commencer à manœuvrer la charge qu'après l'avoir fixée correctement et s'être assuré que tout le personnel est sorti de la zone de danger.
- Avant chaque utilisation, l'opérateur vérifiera le bon état de l'appareil, de son câble, de son crochet, de son marquage et de son amarrage.
- L'opérateur doit s'assurer que la charge est accrochée de manière à ce que le treuil, le câble et la charge ne le mettent pas en danger, lui ou d'autres personnes.

L'utilisation des treuils nécessite de se conformer strictement à la prévention des accidents et aux mesures de sécurité du pays d'utilisation.

- HUCHEZ décline toute responsabilité pour les conséquences dues à l'utilisation ou à l'installation des appareils non prévues dans la présente notice ; ainsi que les conséquences de démontage, modifications ou remplacement de pièces ou composants d'origine par des pièces ou composants d'autres provenances sans son accord écrit.

Cet appareil est concerné par la réglementation européenne et plus particulièrement la directive Machines 2006/42/CE ainsi que la norme EN 14492/1.

VOUS DEVEZ EGALEMENT RESPECTER LES PRESCRIPTIONS APPLICABLES DANS VOTRE PAYS.

03 GARANTIE

Ces treuils électriques sont garantis pour une durée de 1 an à partir de la date d'expédition (départ usine).

La garantie ne couvre pas l'usure, ni les avaries résultant d'un manque d'entretien régulier ou périodique. Elle ne couvre pas les détériorations dues à un manque de surveillance, à de fausses manœuvres et à une mauvaise utilisation des appareils, notamment par surcharge, tirage en biais, sous ou surtension ou erreur de branchement.

La garantie ne s'applique pas chaque fois qu'il y a démontage, modification ou échange de pièces mécaniques ou électriques sans notre accord ou par intervenant non agréé. La garantie ne s'applique que sur des pièces détachées d'origine constructeur. Pendant la garantie, le vendeur doit remplacer ou réparer les pièces reconnues défectueuses après examen par son service qualifié et agréé.

La garantie exclut toute autre prestation ou indemnité.

Les réparations, au titre de la garantie, sont effectuées dans les ateliers du vendeur ou de son agent agréé par le constructeur. Les pièces remplacées deviennent la propriété du vendeur et doivent lui être renvoyées.

Pour les organes d'une importance relative particulière non fabriqués par le vendeur lui-même et qui portent la marque de constructeurs spécialisés, la garantie, qui peut varier suivant le constructeur, est celle même qui est consentie par celui-ci.

04 RECEPTION DU MATERIEL

- Faire un examen visuel de l'emballage pour s'assurer de son bon état.
- En cas d'anomalie, émettre les réserves d'usage.
- Vérifier que le treuil correspond bien à votre commande.

05 CONTRE-INDICATIONS D'EMPLOI

AVERTISSEMENTS

- **Ne pas dépasser la capacité nominale indiquée dans ce manuel.**
- **Utilisation intermittente uniquement. Laisser le treuil refroidir entre chaque utilisation.**
- **Ne pas utiliser le treuil pour lever une charge (verticalement).**
- **Ne JAMAIS utiliser le treuil pour soulever, ou déplacer des personnes de quelque manière que ce soit.**
- **NE JAMAIS couper, souder ou modifier une partie du treuil ou du câble.**
- **Un minimum de cinq tours morts de câble acier autour du tambour est nécessaire pour tirer et maintenir la charge nominale. Pour le câble synthétique, prévoir un minimum de 10 tours morts.**

- Lorsque le treuil est utilisé, veuillez vous assurer que toutes les personnes présentes (vous y compris) se tiennent à une distance de sécurité du câble.
- Le câble (acier ou synthétique) peut se rompre avant que le moteur cale. Pour les lourdes charges (à la capacité nominale ou proches de celle-ci), utilisez une poulie de mouflage pour réduire la charge sur le câble.
- Ne jamais marcher sur un câble et ne jamais s'approcher d'un câble en charge.
- Ne pas déplacer le véhicule remorqueur pour tirer la charge avec le câble du treuil. Cela pourrait entraîner une rupture de ce câble.
- Veuillez vous assurer de débrancher les câbles de la télécommande et de la batterie lorsque vous ne les utilisez pas.
- Veuillez éviter les à-coups en utilisant l'interrupteur de commande par intermittence pour éliminer le mou de câble. Les à-coups peuvent dépasser de loin la capacité de charge du câble et du tambour.
- Ne pas dépasser les valeurs maximales de charge nominale en traction indiquées dans ce manuel.
- Lors de l'enroulement du câble, veuillez vous assurer qu'il soit enroulé dans le bon sens et qu'il entre dans le tambour par le bas et non par le haut. Pour assurer un enroulement correct, vous devez maintenir une légère tension sur le câble tout en appuyant sur le bouton de la télécommande pour tirer le câble. Dirigez-vous vers le treuil en évitant que le câble ne glisse entre vos mains. Ne pas approcher vos mains à moins de 30 cm du treuil lors de l'enroulement. Éteignez le treuil et répétez la procédure jusqu'à ce qu'il ne reste que quelques cm de câble. Débranchez la télécommande et terminez l'enroulement en faisant tourner le tambour à la main avec l'embrayage désengagé. Gardez vos mains à l'écart du chaumard à rouleaux et du tambour lorsque le treuil est sous tension.
- Le non-respect de ces avertissements peut entraîner des blessures et/ou des dommages matériels.
- Utilisez des gants pour vous protéger les mains lors de la manipulation du câble. Ne jamais laisser le câble glisser entre vos mains.
- Ne jamais rattacher le câble à lui-même. Appliquez des cales aux roues du véhicule en pente. La durée des manœuvres de treuillage doit être aussi courte que possible. Si le moteur devient trop chaud au toucher, arrêtez immédiatement le treuillage et laissez le moteur refroidir pendant quelques minutes. Ne tirez pas plus d'une minute lorsque vous êtes à ou près de la charge nominale.

 **MISES EN GARDE**

- Si le moteur cale, ne maintenez pas le treuil sous tension. Les treuils électriques sont conçus et fabriqués pour une utilisation intermittente. Ils ne doivent pas être utilisés dans des applications de service continu.
- Ne jamais désengager l'embrayage lorsque le treuil est en charge.
- Utilisez la sangle de sécurité lorsque vous manipulez le crochet pour enrouler ou dérouler le câble.

06

PRESENTATION DU MATERIEL

6.1. Généralités

Ce treuil est une machine puissante qui doit être manipulée avec une extrême prudence en respectant toutes les précautions et les avertissements signalés dans ce manuel. Il est important que vous compreniez les bases de son fonctionnement et de ses spécifications afin de pouvoir l'utiliser en toute confiance et en toute sécurité lorsque vous en aurez besoin.

Vous trouverez ci-dessous la liste des composants du treuil et de leur utilisation. Nous vous recommandons de vous entraîner à utiliser le treuil avant de vous retrouver dans une situation où vous en avez besoin.

1. Ce **treuil** est conçu pour une traction maximale avec une seule couche de câble enroulée sur le tambour du treuil (la première couche).
2. Le **moteur** est alimenté par une batterie de 12 volts alimentant le mécanisme à engrenages qui fait tourner le tambour et enroule le câble. Avant utilisation, assurez-vous que le treuil est relié à la tension correcte.
3. Le **tambour** du treuil est le cylindre sur lequel le câble est stocké. Il peut dérouler ou enrouler le câble en fonction de l'utilisation de la télécommande du treuil.
4. Le treuil peut être équipé d'un **câble** (acier galvanisé type aviation ou synthétique selon le modèle) conçu spécifiquement pour une capacité de charge nominale en traction. Le câble s'enroule sur le tambour par le dessous à travers le chaumard à rouleaux et est muni d'une boucle à son extrémité pour permettre l'accrochage du crochet à chape.
5. Lorsque le treuil est utilisé en biais, le **chaumard à rouleaux** sert à guider le câble sur le tambour. Il minimise ainsi les dommages causés au câble par abrasion sur le support du treuil ou le pare-chocs.
6. Les **réducteurs à engrenage** convertissent la puissance du moteur en force de traction extrême.
7. L'action de freinage est automatiquement appliquée au tambour du treuil lorsque le moteur est arrêté et que le câble est en charge. Un **frein mécanique séparé** complète l'action de freinage.
8. L'**embrayage** permet à l'opérateur de désengager manuellement (« DÉBRAYER ») le tambour du réducteur. L'« EMBRAYAGE » verrouille le tambour dans le réducteur.
9. **Solénoïde** : L'alimentation provenant de la batterie du véhicule passe par l'interrupteur étanche avant d'être dirigée vers le moteur du treuil.
10. Les câbles de l'interrupteur d'alimentation ont un double interrupteur pour allumer ou éteindre le treuil. La **télécommande** vous permet de vous tenir à l'écart du câble lorsque celui-ci est en charge.
11. La **télécommande sans fil** (option, nous consulter) : vous permet de contrôler le treuil depuis une distance d'environ 15 mètres.
12. Le treuil est fourni avec une **platine de fixation** pouvant être montée sur la plupart des surfaces planes telles que les remorques, les marches pour pare-chocs, les plates-formes de camion, etc. La platine de fixation comporte également des trous pour recevoir le chaumard à rouleaux.
13. Le treuil peut être fourni avec une **poulie de mouflage** (option, nous consulter) de façon à doubler la puissance de traction du treuil ou modifier le sens de traction sans endommager le câble. Nous vous recommandons d'utiliser un double brin et une poulie de mouflage pour tirer plus de 70 % de la charge nominale en traction.

6.2. Caractéristiques techniques

Référence	EB9500U	EB12500U
Force nominale	4 309 kg	5 670 kg
Moteur : en série	12 V	12 V
	Entrée : 4,6 kW Sortie : 2,1 kW	Entrée : 5,9 kW Sortie : 2,4 kW
Rapport de réduction	228 : 1	
Câble (Dia. × L)	Ø 9,2 mm × 26 m	Ø 10,2 mm × 25,5 m
Taille du tambour (Dia. × L)	Ø 63 mm × 216 mm	
Dimensions fixations / Modèle de boulon de montage	254 mm × 114,3 mm / 4-M10	
Dimensions (Lxlxh)	574 x 160 x 270 mm	601 x 160 x 270 mm
Poids net (kg)	37,5	42,9

Tableau des capacités de charge par couche :

EB9500U		
Capacité de traction à la 1 ^{ère} couche (kg)	Vitesse (m/min)	Ampères (A)
0	9,8	75
1361	4,5	170
2722	3,2	260
4309	2,0	380

EB12500U		
Capacité de traction à la 1 ^{ère} couche (kg)	Vitesse (m/min)	Ampères (A)
0	10,0	75
1361	4,8	190
2722	3,5	285
4082	2,5	360
5670	1,6	490

Tableau des capacités de câble par couche :

Réf.	EB9500U		EB12500U	
Couche	Force nominale (kg)	Capacité de câble sur le tambour (m)	Force nominale (kg)	Capacité de câble sur le tambour (m)
1	4309	5,3	5670	4,9
2	3495	12,0	4434	11,1
3	2940	19,8	3641	18,3
4	2537	26,0	3088	25,5

6.3. Dimensions

EB9500U

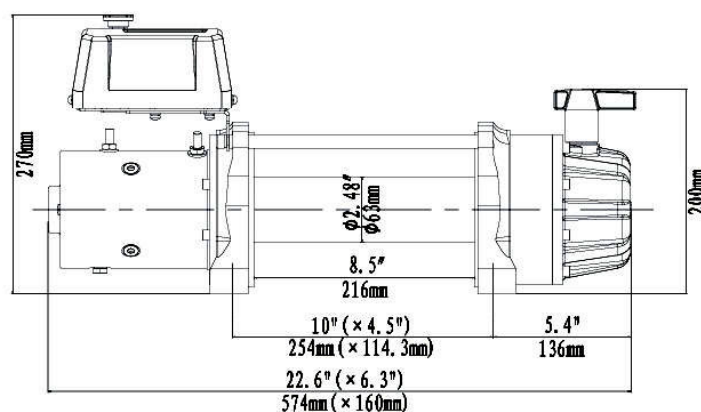

EB12500U

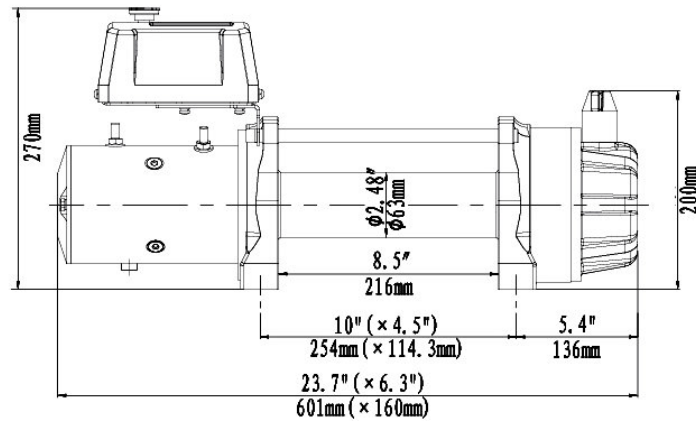

07 MONTAGE - INSTALLATION

Accessoires dont vous aurez besoin, non inclus avec le treuil :

- Gants pour manipuler le câble et la sangle de sécurité du crochet.
- Elingue/chaîne d'ancrage.
- Couverture à placer sur le câble pour absorber l'énergie en cas de rupture du câble.

1. Le treuil est conçu avec un modèle de boulon standard dans cette classe de treuil. De nombreux kits de montage de treuil utilisent ce modèle de boulon pour les véhicules et platines de fixation courantes. Si vous souhaitez utiliser une platine de fixation, vous devez vous assurer qu'elle soit montée sur une surface plane de sorte que le moteur, le tambour et le carter d'engrenage soient correctement alignés. Un alignement correct du treuil permettra une répartition uniforme de la charge nominale.
2. Commencez par assembler le chaumard à rouleaux et la platine de fixation à l'aide de 2 vis M10 X 35, d'une rondelle plate, d'une rondelle de blocage en sécurisant le tout avec l'écrou M10. Assurez-vous que la vis soit insérée dans la platine de fixation et le chaumard à rouleaux par l'intérieur de la platine. Cela laissera un espace suffisant pour que le treuil soit placé sur la platine.
3. Assemblez le treuil sur la platine de fixation en tirant et relâchant le bouton d'embrayage en position « DEBRAYAGE ». Tirez quelques centimètres de câble du tambour et faites passer la boucle de câble par l'ouverture située à l'avant de la platine de fixation et du chaumard à rouleaux. Vous pouvez maintenant fixer le treuil sur la platine de fixation à l'aide des autres vis M10 x 35 restantes, la rondelle plate, la rondelle de blocage et l'écrou M10.
4. Raccordez la batterie et les câbles du moteur comme indiqué sur le schéma ci-dessous. Gardez à l'esprit que chaque type de treuil est différent.

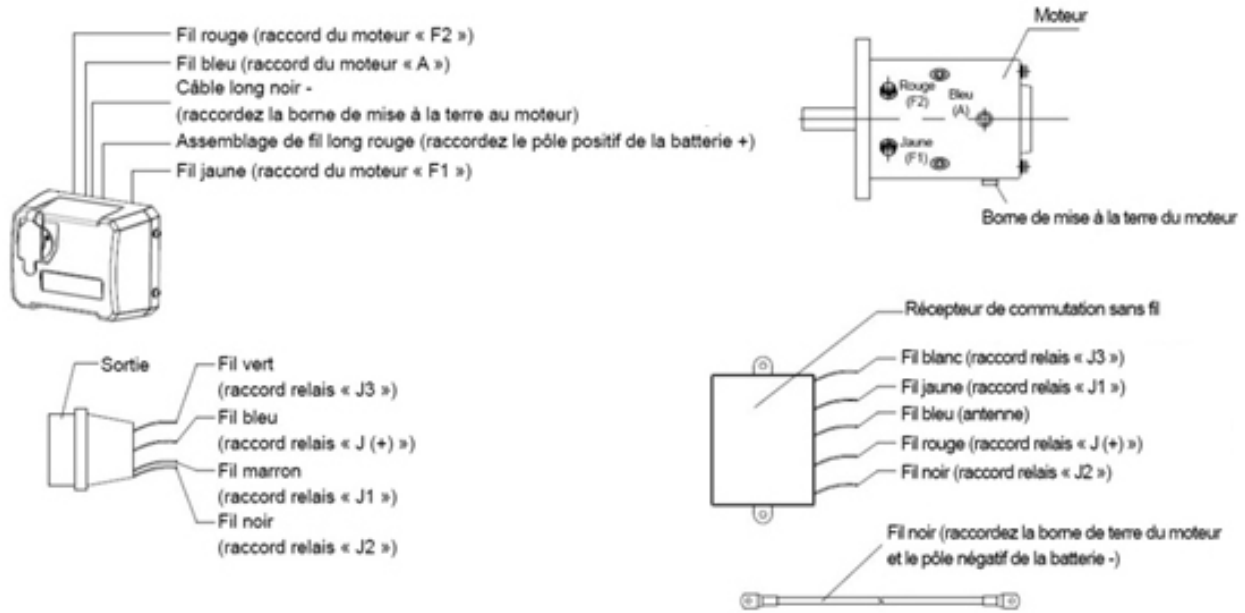

⚠ MISE EN GARDE

Les batteries contiennent des gaz inflammables et explosifs. Portez des lunettes de protection lors de l'installation et retirez tous les bijoux. Ne vous penchez pas au-dessus de la batterie pendant que vous effectuez vos différents branchements.

5. Assemblez le crochet à chape au câble : retirez la goupille du crochet, raccordez le crochet au câble et remettez la goupille sur le crochet à chape.
6. Utilisez toujours la sangle de sécurité lors du déroulement/enroulement du câble. L'utilisation de la sangle en nylon permet de garder vos mains et vos doigts à l'écart du tambour en rotation.
7. Vérifiez que le tambour tourne correctement. Tirez et tournez le bouton d'embrayage jusqu'à la position « DEBRAYAGE ». Tirez une partie du câble du tambour, puis tournez le bouton d'embrayage sur la position « EMBRAYAGE » pour engager le réducteur sur le tambour. Appuyez sur le bouton « OUT » de la télécommande du treuil. Si le tambour tourne et déroule le câble, vos branchements sont corrects. Si le tambour tourne et enroule le câble, inversez le branchement du moteur. Répétez et vérifiez la rotation.

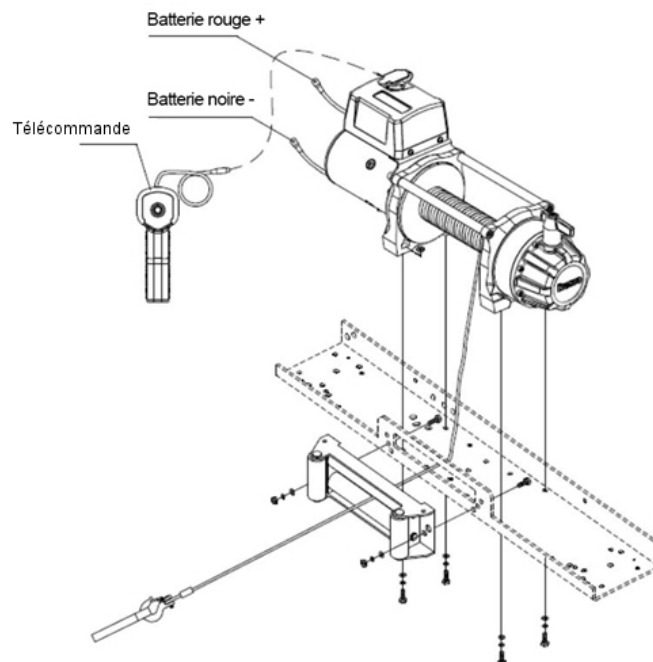

08

MISE EN SERVICE-UTILISATION

Ne pas utiliser l'appareil sans avoir entièrement lu et assimilé la notice d'instructions. Toute utilisation contraire à nos prescriptions présente des risques.

Avant d'utiliser l'appareil, il convient de respecter et imposer le respect des consignes de sécurité :

- La capacité nominale du treuil est indiquée sur la force à la première couche du tambour. Une surcharge peut endommager le treuil, le moteur ou le câble. Pour des charges supérieures à 70 % de la capacité nominale, nous vous recommandons d'utiliser une poulie de mouflage en double brin. Cela permettra de réduire :
 - le nombre de couches de câble sur le tambour,
 - de 50% la charge sur le câble. Lorsque vous doublez la ligne de retour au véhicule, fixez-la au châssis ou à une autre pièce porteuse.
- Le moteur du véhicule doit rester en marche pendant le fonctionnement du treuil afin de minimiser l'épuisement de la batterie et maximiser la puissance ainsi que la vitesse du treuil. Si le treuil est utilisé pendant un temps considérable avec le moteur éteint, la batterie peut être épuisée et trop faible pour faire redémarrer le moteur.
- Apprenez à connaître votre treuil avant d'avoir réellement besoin de l'utiliser. Nous vous recommandons d'effectuer quelques tests pour vous familiariser avec les techniques d'accrochage, les sons que votre treuil émet sous diverses charges, la façon dont le câble s'enroule sur le tambour, etc.
- Inspectez le câble et l'équipement avant chaque utilisation. Un câble effiloché ou endommagé doit être remplacé immédiatement. Utilisez uniquement le câble avec les spécifications recommandées par le fabricant.
- Inspectez l'installation du treuil et les boulons pour vous assurer que tous les boulons sont bien serrés avant chaque utilisation.
- Ne jamais raccorder le câble à lui-même sous peine de l'endommager. Utilisez toujours une poulie de mouflage, une élingue ou une chaîne de force appropriée, comme indiqué sur les illustrations.
- Rangez la télécommande dans votre véhicule à un endroit où elle ne sera pas endommagée.
- Tout treuil qui semble être endommagé de quelque façon que ce soit, qui s'est avéré être usé ou qui fonctionne anormalement ne doit plus être utilisé.
- Ne tirez que sur les pièces du véhicule spécifiées par le constructeur de celui-ci.
- Seuls les accessoires et/ou les adaptateurs fournis par le fabricant doivent être utilisés.
- Avant que votre treuil ne commence à fonctionner, testez le brièvement dans les deux directions. Même si le tambour du treuil n'a que quelques degrés d'angle, assurez-vous que le treuil soit bien équilibré, en particulier si vous avez utilisé le débrayage, le test permettra d'embrayer à nouveau le réducteur sur le tambour le cas échéant.

8.1. Techniques de câblage

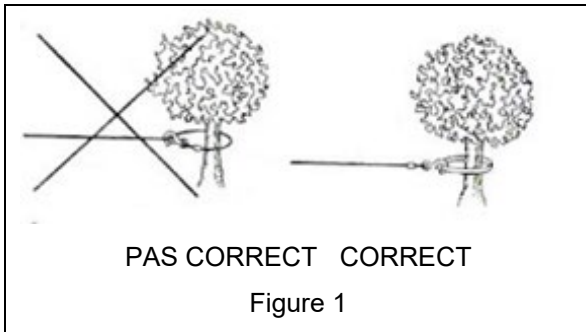
Auto-récupération

Localisez un point d'ancrage approprié. Lors du choix de ce point d'ancrage, sélectionnez un point fort et ferme comme un tronc d'arbre ou un rocher. Toujours utiliser une élingue comme point d'ancrage.

⚠ MISE EN GARDE

Ne fixez pas le crochet à chape sur le câble comme illustré à la Fig. 1, cela pourrait l'endommager.

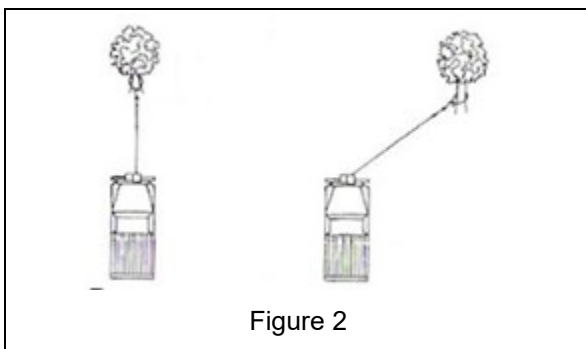
**⚠ MISE EN GARDE**

Ne treuiliez pas avec un angle aigu, car le câble s'enroulerait sur un seul côté du tambour, ce qui pourrait endommager le câble et le treuil comme illustré à la Fig. 2

Des tractions courtes en angle peuvent être utilisées pour redresser le véhicule. Les longues tractions doivent être effectuées avec le câble à un angle de 90 ° du treuil/véhicule.

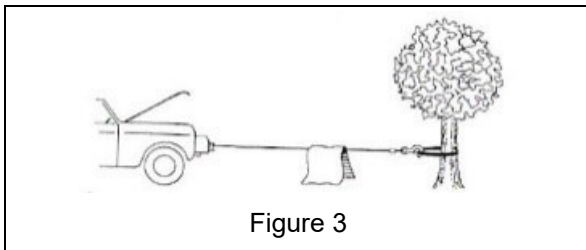

Lorsque vous tirez une lourde charge, placez une couverture ou une veste sur le câble à environ 1,50 m du crochet. En cas de rupture de câble, le coup de fouet sera amorti. Pour une protection supplémentaire, ouvrez le capot du véhicule comme indiqué à la Fig. 3.

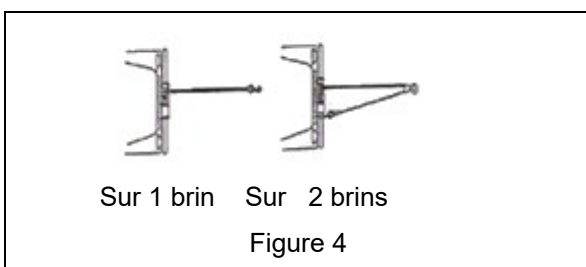

Pour des tractions supérieures à 70 % de la force nominale, nous vous recommandons d'utiliser une poulie de mouflage pour doubler les brins. Fig. 4.

Cela réduit la charge sur le treuil et la tension sur le câble jusqu'à 50 % en fonction de l'angle.

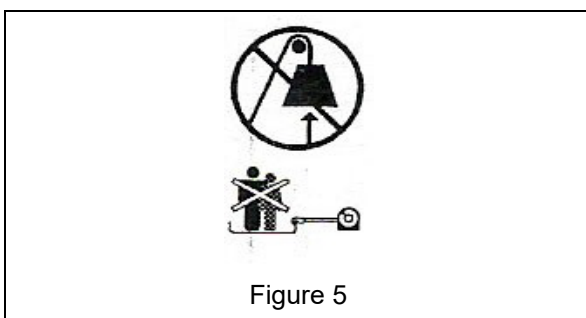
**⚠ AVERTISSEMENT**

Ne jamais utiliser le treuil pour le levage en hauteur, le levage ou le déplacement de personnes. Fig. 5.

8.2. Utilisation du treuil

➤ **Préparation avant treuillage**

1. Prenez le temps d'évaluer votre situation et de préparer votre traction.
2. Mettez des gants pour protéger vos mains.
3. Désengagez l'embrayage en le tournant dans la position DEBRAYAGE pour permettre un déroulement libre du câble et économiser de l'énergie.
4. Attachez la sangle de sécurité au crochet à chape.
5. Saisissez le câble et tirez le jusqu'au point d'ancrage souhaité à l'aide de la sangle de sécurité positionnée sur le crochet.
6. Fixez le crochet à chape au point d'ancrage en utilisant une élingue ou une chaîne ou une poulie de mouflage. Ne pas attacher le crochet sur le câble.
7. Embrayez le treuil en le tournant dans la position EMBRAYAGE.
8. Branchez la télécommande sur le treuil.
9. Démarrez le moteur du véhicule pour vous assurer que la batterie est alimentée. Le moteur du véhicule de récupération doit être en marche pour fournir une puissance maximale au treuil. Le véhicule doit être au point mort avec le frein à main mis, les roues du véhicule calées pour l'empêcher de se déplacer.
10. Mettez le câble sous tension en guidant le câble. Une fois le câble sous tension, tenez-vous à l'écart. Ne jamais marcher sur le câble.
11. Vérifiez les points d'ancrage et assurez-vous que tous les branchements sont sécurisés.
12. Inspectez le câble. Assurez-vous qu'il y ait le minimum de tours morts requis autour du tambour.
13. Posez une couverture ou une veste sur le câble métallique à environ 1,50 m du crochet. Ouvrez le capot pour plus de protection.
14. Assurez-vous que la zone soit libre. Assurez-vous que tous les spectateurs se soient éloignés et que personne ne se trouve directement devant ou derrière le véhicule ou le point d'ancrage.

➤ **Opération de treuillage**

15. Commencez à treuiller. Assurez-vous que le câble s'enroule uniformément et fermement autour du tambour. Le véhicule en cours de treuillage peut être conduit lentement pour aider le processus de treuillage. Éviter les à-coup. Maintenez le câble sous tension.
16. Le véhicule à treuiller doit être placé au point mort et le frein de stationnement desserré. Relâchez la pédale de frein uniquement lorsque la tension est maximale. Évitez les à-coup sur le treuil, cela pourrait endommager le treuil, le câble et le véhicule.
17. Le treuil est conçu pour une utilisation intermittente. A pleine charge sur un seul brin, ne pas treuiller pendant plus d'une minute sans laisser le moteur refroidir pendant quelques minutes, puis reprendre le treuillage.
18. Le treuillage est terminé une fois que le véhicule est sur un sol stable et qu'il peut être dirigé grâce à son propre moteur.
19. Sécurisez le véhicule. Assurez-vous de freiner et mettre le véhicule en stationnement.
20. Relâchez la tension sur le câble. Le treuil n'est pas conçu pour retenir le véhicule pendant un long moment.
21. Détachez le câble du point d'ancrage.
22. Enroulez à nouveau le câble. Assurez-vous que toute la partie du câble déjà présente sur le tambour ait été correctement enroulée. Sinon, tirez le câble et enroulez-le à nouveau à partir du point où le câble est tendu.
23. Gardez vos mains à l'écart du tambour du treuil et du chaumard à rouleaux lorsque le câble s'enroule autour du tambour.
24. Sécurisez le crochet et la sangle de sécurité.
25. Débranchez la télécommande et rangez-la dans un endroit propre et sec.

26. Nettoyez et inspectez les branchements et le matériel de montage pour le prochain treuillage.

09 ENTRETIEN

9.1. Treuil

1. Vérifiez périodiquement le serrage des boulons de fixation et les branchements électriques. Enlevez toute saleté ou corrosion et assurez-vous que le treuil soit toujours propre.
2. Ne tentez pas de démonter la boîte de vitesses. Les réparations doivent être effectuées par le fabricant ou un centre de réparation agréé.
3. La boîte de vitesses a été lubrifiée à l'aide d'une graisse au lithium haute température et est scellée en usine. Aucune lubrification interne n'est requise.

9.2. Câble

Si le câble est usé ou commence à montrer des signes de rupture de brins, il doit être remplacé avant toute nouvelle utilisation du treuil.

1. Passez en position « DEBRAYAGE ».
2. Tirez le câble sur toute sa longueur. Notez comment le câble existant est attaché au tambour.
3. Retirez l'ancien câble et fixez-en un nouveau au tambour. Insérez l'extrémité du nouveau câble et fixez la vis M8 x 10.
4. Assurez-vous que le nouveau câble s'enroule dans le même sens de rotation que l'ancien. Le câble doit quitter le tambour par le bas, sous le tambour.
5. Passez en position « EMBRAYAGE ».
6. Enroulez le câble sur le tambour. Les cinq premiers tours morts de câble acier (10 premiers pour du câble synthétique) doivent être effectués avec précaution afin que le câble s'enroule correctement. Ensuite, le câble du treuil doit être enroulé sur le tambour avec une charge d'au moins 10 % de la force de traction nominale.

AVERTISSEMENT

Ne remplacez le câble qu'avec un câble disposant des mêmes spécifications que celles recommandées par le fabricant.

10 MISE HORS SERVICE

Lorsque le matériel présente un état de vétusté susceptible de provoquer des risques, il y a obligation pour l'utilisateur d'assurer l'élimination de ce matériel, à savoir : mise hors d'état de fonctionner, éventuellement démontage.

11

PIECES DETACHEES

Si vous constatez au cours des opérations de maintenance que certaines pièces de votre treuil doivent être remplacées, n'utilisez que des pièces d'origine du constructeur.

Pour toute commande de pièces détachées, veuillez nous indiquer lors de votre commande les caractéristiques suivantes :

- **Le type et la force du treuil.**
- **Le numéro de série.**
- **Le numéro ou la désignation des pièces désirées (vues éclatées).**

12

DEPANNAGE

SYMPTÔME	CAUSE POSSIBLE	ACTION SUGGÉRÉE
Le moteur ne démarre pas	<ul style="list-style-type: none"> - La télécommande n'est pas branchée correctement - Les branchements de la batterie ne sont pas assez serrés - La télécommande défectueuse - Moteur défectueux - De l'eau a pénétré dans le moteur 	<ul style="list-style-type: none"> - Branchez correctement la télécommande. - Serrez les écrous sur tous les branchements de câbles. - Remplacez la télécommande. - Vérifiez qu'il y a du courant en appuyant sur le bouton de la télécommande. S'il y a du courant, remplacez le moteur. - Laissez égoutter et sécher. Faites fonctionner le treuil petit à petit sans charge jusqu'au séchage complet.
Le moteur fonctionne, mais le tambour ne tourne pas	<ul style="list-style-type: none"> - Embrayage non engagé 	<ul style="list-style-type: none"> - Placez l'embrayage sur la position « EMBRAYE ». Si le problème persiste, un technicien qualifié doit vérifier et réparer le treuil.
Le moteur fonctionne lentement ou il ne fonctionne pas avec sa puissance normale	<ul style="list-style-type: none"> - Courant ou tension insuffisante 	<ul style="list-style-type: none"> - Faible rechargement de la batterie. Faites fonctionner le treuil avec le moteur du véhicule en marche. - Les branchements de la batterie ne sont pas assez serrés ou ils sont corrodés. Nettoyez, serrez ou remplacez-les.
Surchauffe du moteur	<ul style="list-style-type: none"> - Le treuil est utilisé pendant une période trop longue 	<ul style="list-style-type: none"> - Laissez le treuil refroidir régulièrement.
Le moteur ne fonctionne que dans un sens	<ul style="list-style-type: none"> - Télécommande défectueuse 	<ul style="list-style-type: none"> - Les branchements de la batterie ou du moteur ne sont pas assez serrés ou ils sont corrodés. Nettoyez-les et serrez-les. - Réparez ou remplacez la télécommande.
Dysfonctionnement du treuil.	<ul style="list-style-type: none"> - Le treuil fonctionne dans la mauvaise direction. - Plaquette de frein usée. 	<ul style="list-style-type: none"> - Changer le sens de fonctionnement du treuil. - Il suffit de réajuster l'angle de freinage ou de remplacer les plaquettes de frein.

13

DECLARATION DE CONFORMITE CE

	
DECLARATION UE DE CONFORMITE	
<small>R03.31.1 - FR Treuils électriques de véhicule</small>	
<p>Nous déclarons, sous notre seule responsabilité, que la machine désignée ci-dessous correspond tant dans sa conception que dans sa construction aux exigences essentielles des législations d'harmonisation de l'Union Européenne suivantes :</p> <ul style="list-style-type: none"> • Directive Machines 2006/42/CE • Directive CEM 2014/30/UE 	
<p>Le dossier technique de la machine est constitué par le signataire de la présente déclaration. La validité de cette déclaration cessera en cas de modification ou élément ajouté n'ayant pas bénéficié précédemment de notre accord. De plus, la validité de cette déclaration cessera si l'utilisation de la machine n'est pas conforme aux instructions de sa notice, et si elle n'est pas vérifiée régulièrement.</p>	
Type d'appareil : Treuil électrique de véhicule	
Modèle :	
Force :	
N° de série :	
Fonction : Halage uniquement	
Norme(s) harmonisée(s) utilisée(s), notamment : EN ISO 12100:2010, EN 14492-1:2006+A1:2009+AC:2010, EN 60204-32:2008	
Assurance qualité : ISO 9001 (n° d'enregistrement du certificat : FOA 9911492)	
Matériel livré : <input type="checkbox"/> avec câble : <input type="checkbox"/> Textile <input type="checkbox"/> Acier <input type="checkbox"/> avec crochet	
<input type="checkbox"/> sans câble <input type="checkbox"/> sans crochet	
<small>Important : ces éléments doivent respecter scrupuleusement les précisions indiquées sur la plaque constructeur située sur le travail et la notice d'utilisation et être fournis par des professionnels spécialisés en la matière.</small>	
<small>Pour halage uniquement</small>	
et avec une notice d'utilisation.	
Fait à Ferrières, le	
Antoine HUCHEZ, Président	
huchez.com	<small>HUCHEZ S.A.S 4 rue Michel Legrand 63007 Ferrières (France)</small>
	<small>TEL : +33 (0)3 44 81 11 33 contact@huchez.fr</small>
	<small>S.A.S au capital de 100 000€ SIRET 529 000 401 0004 RCS Ferrières 52 90 401 0004 N° de TVA intracommunautaire : FR 15 529 000 401</small>
	

14 VUES ECLATEES

EB9500

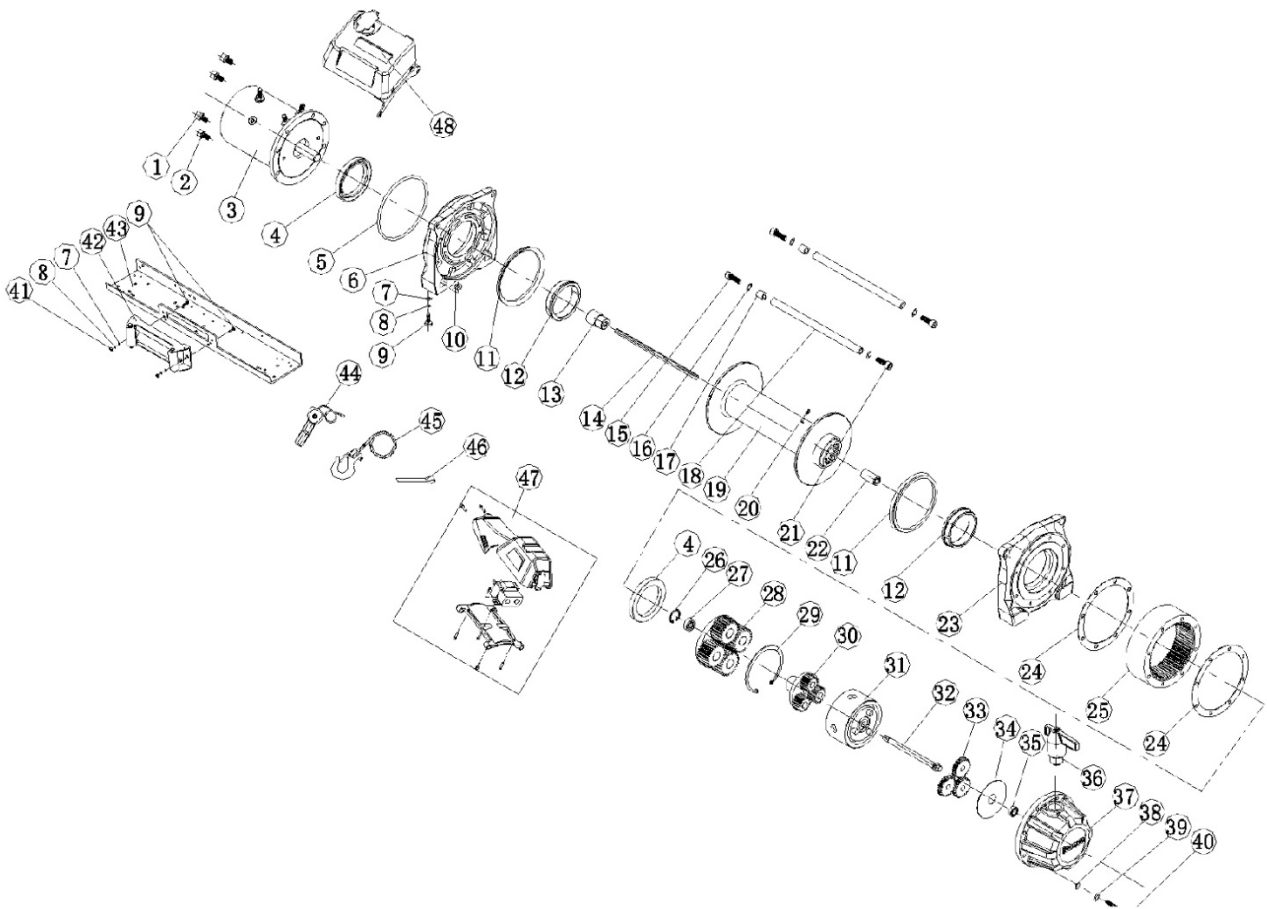

N°	N° de la pièce	Qté	Description
1	B0950001	4	Rondelle de blocage Φ 6
2	B0950002	2	Vis M6 x 20
3	B0950100	1	Ensemble moteur
4	B0950003	2	Bague d'étanchéité
5	B0950004	1	Bague d'étanchéité
6	B0950005	1	Support moteur
7	B0950006	6	Rondelle plate Φ 10
8	B0950007	6	Rondelle de blocage Φ 10
9	B0950008	6	Vis d'assemblage M10 x 35
10	B0950009	4	Écrou hexagonal M10
11	B0950010	2	Bague d'étanchéité
12	B0950011	2	Bague de tambour
13	B0950012	1	Couplage
14	B0950013	1	Barre à 6 angles
15	B0950014	2	Vis M8 x 35
16	B0950015	4	Rondelle de blocage Φ 8
17	B0950016	2	Entretoise
18	B0950017	2	Barre de raccord
19	B0950200	1	Tambour
20	B0950018	1	Vis M8 x 10
21	B0950019	2	Vis M8 x 20
22	B0950020	1	Couplage
23	B0950021	1	Palier d'extrémité
24	B0950022	2	Joint
25	B0950023	1	Engrenage - Bague
26	B0950024	1	Clip circulaire pour trou
27	B0950300	1	Palier
28	B0950400	1	Porte-engrenages (sortie)
29	B0950025	1	Clip circulaire pour trou
30	B0950500	1	Porte-engrenages (intermédiaire)
31	B0950600	1	Frein/arbre
32	B0950026	1	Engrenage - entrée
33	B0950027	3	Répartiteur de couple
34	B0950028	1	Rondelle de butée
35	B0950700	1	Palier
36	B0950800	1	Embrayage
37	B0950029	1	Carter d'engrenage
38	B0950030	8	Rondelle plate Φ 6
39	B0950001	8	Rondelle de blocage Φ 6
40	B0950031	8	Vis M6 x 70
41	B0950032	1	Platine de fixation
42	B0951000	1	Chaumard à rouleaux
43	B0950033	1	Contre-écrou M10
44	B0951100	1	Télécommande
45	B0951200	1	Câble
46	B0950034	1	Sangle
48	B0951300	1	Boîtier de contrôle

EB12500

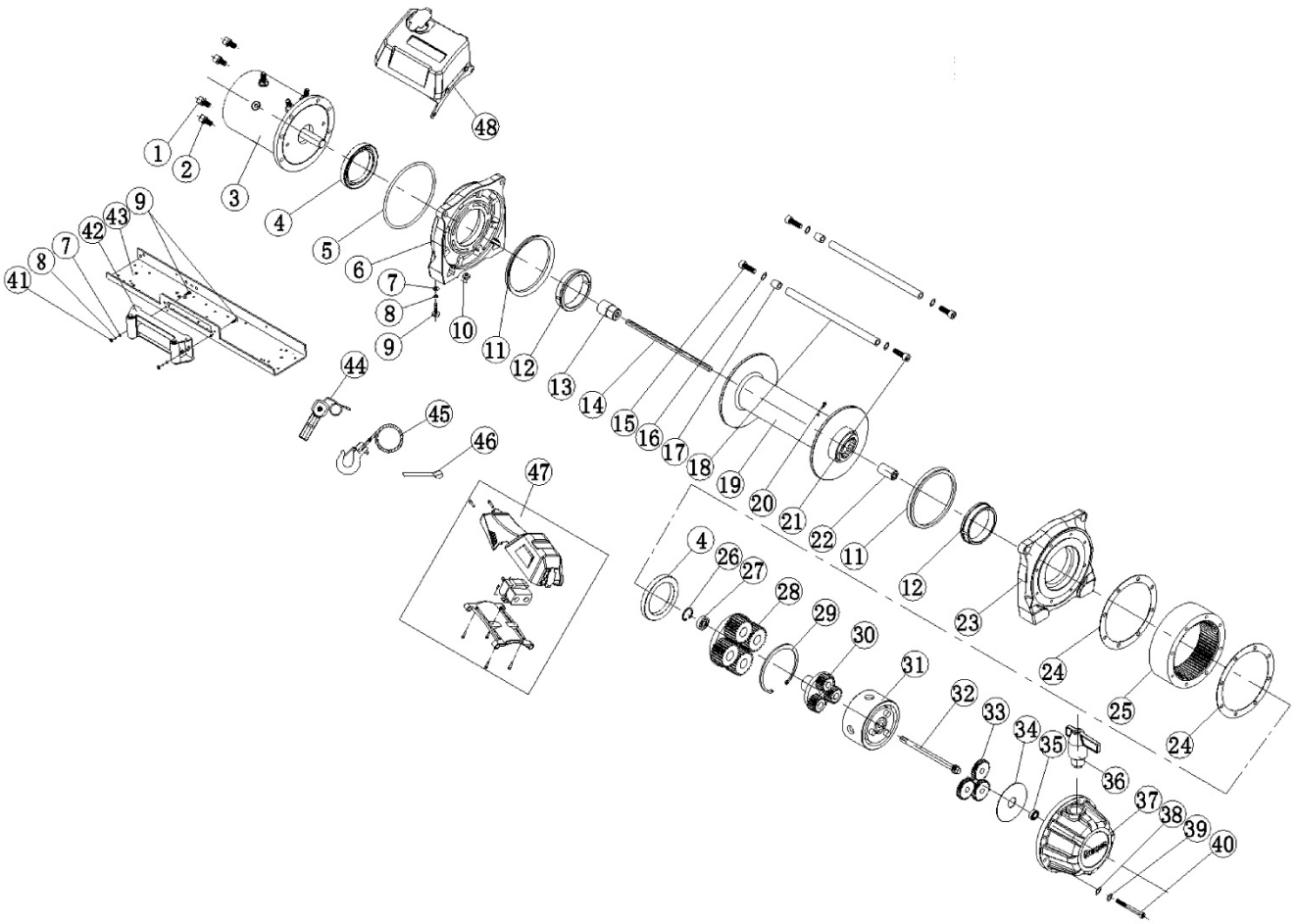

N°	N° de la pièce	Qté	Description
1	B1250001	4	Rondelle de blocage Φ 6
2	B1250002	4	Vis M6 x 20
3	B1250100	1	Ensemble moteur
4	B1250003	2	Bague d'étanchéité
5	B1250004	1	Bague d'étanchéité
6	B1250005	1	Support moteur
7	B1250006	6	Rondelle plate Φ 10
8	B1250007	6	Rondelle de blocage Φ 10
9	B1250008	6	Vis d'assemblage M10 x 35
10	B1250009	4	Écrou hexagonal M10
11	B1250010	2	Bague d'étanchéité
12	B1250011	2	Bague de tambour
13	B1250012	1	Couplage
14	B1250013	1	Barre à 6 angles
15	B0950014	2	Vis M8 x 35
16	B0950015	4	Rondelle de blocage Φ 8
17	B0950016	2	Entretoise
18	B1250017	2	Barre de raccord
19	B1250200	1	Tambour
20	B1250018	1	Vis M8 x 10
21	B0950019	2	Vis M8 x 20
22	B1250020	1	Couplage
23	B1250021	1	Palier d'extrémité
24	B1250022	2	Joint
25	B1250023	1	Engrenage - Bague
26	B1250024	1	Clip circulaire pour trou
27	B1250300	1	Palier
28	B1250400	1	Porte-engrenages (sortie)
29	B1250025	1	Clip circulaire pour trou
30	B1250500	1	Porte-engrenages (intermédiaire)
31	B1250600	1	Frein/arbre
32	B1250026	1	Engrenage - entrée
33	B1250027	3	Répartiteur de couple
34	B1250028	1	Rondelle de butée
35	B1250700	1	Palier
36	B1250800	1	Embrayage
37	B1250029	1	Carter d'engrenage
38	B1250030	8	Rondelle plate Φ 6
39	B1250001	8	Rondelle de blocage Φ 6
40	B1250031	8	Vis M6 x 70
41	B1250032	2	Contre-écrou M10
42	B1250900	1	Chaumard à rouleaux
43	B1250033	1	Platine de fixation
44	B1251000	1	Télécommande
45	B1251100	1	Câble
46	B1250034	1	Sangle
48	B1251300	1	Boîtier de contrôle

